



SMARTLOCKS

ZM100



Segurança e sofisticação

A linha de smartlocks ZM100 embarca o que há de mais moderno em tecnologia e design. Sua instalação pode ser feita em qualquer sentido de abertura de portas, devido ao design reversível e seus componentes são superiores em tudo - tela sensível ao toque, sensor de digitais SilkID e segurança biométrica híbrida de digital e facial. Um único produto que combina segurança e sofisticação para utilização residencial e comercial.



Reconhecimento Facial

Algoritmo ZKFace 7.0
Velocidade < 1s



Touchscreen

Capacitivo de 2.8"
Menu visual



Sensor SilkID

Certificado PIV
Detecção de dedo vivo



Bateria de Lítio

Pode durar até 1 ano com uma
carga completa



Múltiplos Idiomas

Inglês, Espanhol e Português
Permite a customização



Cartão Mifare

Tecnologia avançada de
criptação



Smart Alarm

Aviso de bateria baixa
e de operação ilegal



Porta USB

Download e Upload de
dados via USB

Especificações

Material	Liga de Zinco
Capacidade	100 usuários - Facial, Senha, Digital e Cartão RFID
Módulo de cartão	Mifare
Comunicação	USB
Alimentação	Bateria de Lítio de 4000mAh
Duração da bateria	Mais de 8.000 utilizações
Espessura da porta	35 - 90 mm
Dimensão	Frontal - 78(L)x350(A)x44(E)mm -- Traseira - 78(L)x350(A)x34(E)mm

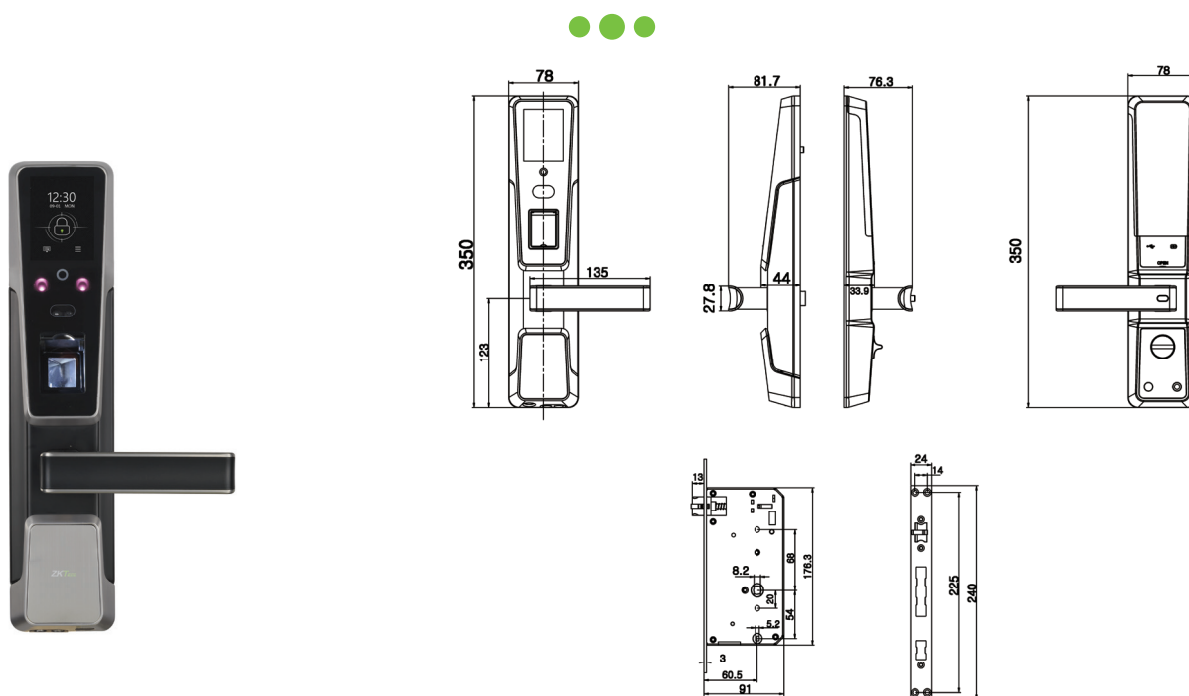

ZKTECO BRASIL

www.zkbrasil.com

Estrada p/ Nova Lima, nº 385, 4º Andar

Belvedere - Belo Horizonte - Minas Gerais - Brasil

+5531 2515.8326 - comercial.brasil@zkteco.com